

KAA 1300
Materialauspreßautomat

Der Spritzautomat Typ: KAA-1300 dient zum automatischen (nicht manuellen) Beschichten von Oberflächen wie Metall, Kunststoff, Keramik, Holz sowie anderen geeigneten Oberflächen. Typische Beschichtungstoffe sind z. B. Lacke, Farben, wasser- verdünnbare Lacksysteme, Kleber, Öl, Trennmittel usw. Außerdem können abrasive Materialien bei Betriebsdrücken unterhalb 5 MPa (50 bar) verarbeitet werden. Der Spritzautomat arbeitet nach dem Airless-Prinzip, d. h. der Sprühstrahl wird ausschließlich durch den Materialdruck erzeugt, der das Material durch eine Düse preßt. Nach Austritt aus der Düse nimmt der Sprühstrahl die von der Düse vorgegebene Form an. Er wird auf das Werkstück gerichtet. Der effektive Sprühstrahl ist nicht ganz so breit wie theoretisch möglich.

Die Partikel des Sprühstrahls erreichen weitaus höhere Geschwindigkeiten als bei druckluftbetriebenen Spritzgeräten. Der Materialdurchsatz ist dementsprechend höher und der Strahl schärfer, d. h. die Verwirbelungszone ist geringer. Ausmaß und Form des Strahls können nur durch Wechseln der Düse verändert werden. Der Durchmesser der Düsenbohrung bestimmt die Menge des Materialflusses, Größe und Geometrie der stets elliptisch ge-

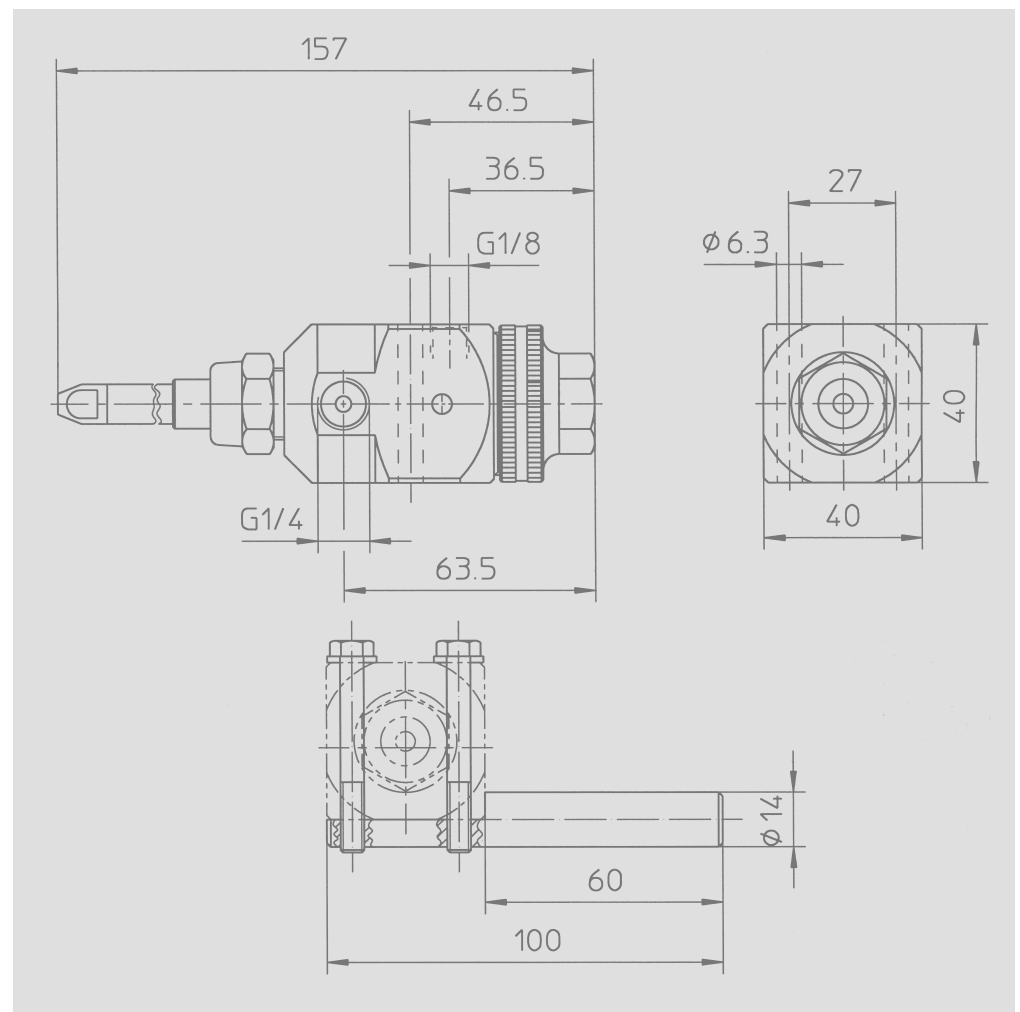

formten Düsenöffnung bestimmen die Höhe und die Breite des Strahls (Form eines Ellipsenkegels).

Die Düse kann in der Achse des Sprühstrahls stufenlos um 360° gedreht und in jeder Stellung arretiert werden. Dadurch läßt sich der Winkel, mit dem der Strahl auf das Werkstück trifft, den jeweiligen Gegebenheiten optimal anpassen.

Es steht eine große Anzahl von Airless-Düsen zur Verfügung. (siehe Kapitel Zubehör)

Technische Daten**Arbeitsdrücke / Arbeitstemperatur**

Max. Materialdruck: 10 MPa (100 bar)
 Max. Materialtemperatur: 50 °C
 Min. Steuerluftdruck: 0,4 MPa (4 bar)
 Max. Temperatur der Steuerluft: 50 °C

Anschlüsse

Material: G1/4 IG
 Steuerluft: G1/8 IG

Gewicht

ohne Anbauteile: ca. 300 g